

По вопросам продаж и поддержки обращайтесь:

Волгоград +7 (8442) 45-94-42
Екатеринбург +7 (343) 302-14-75
Ижевск +7 (3412) 20-90-75
Казань +7 (843) 207-19-05

Краснодар +7 (861) 238-86-59
Красноярск +7 (391) 989-82-67
Москва +7 (499) 404-24-72
Ниж.Новгород +7 (831) 200-34-65

Новосибирск +7 (383) 235-95-48
Омск +7 (381) 299-16-70
Пермь +7 (342) 233-81-65
Ростов-на-Дону +7 (863) 309-14-65

Самара +7 (846) 219-28-25
Санкт-Петербург +7 (812) 660-57-09
Саратов +7 (845) 239-86-35
Сочи +7 (862) 279-22-65

сайт: tohatsu.pro-solution.ru | эл. почта: tth@pro-solution.ru
телефон: 8 800 511 88 70

4-х тактный подвесной мотор MFS 5

Рычаг переключения режимов

Первый в отрасли рычаг переключения передач фронтального расположения. В своем классе это новшество доступное только на моторах Tohatsu.

Длинная рукоядка румпеля

Рукоядка увеличена на 110 мм для лучшей управляемости.

Выхлоп через ступицу

Выпуск отработанных газов через ступицу винта снижает уровень шума работающего мотора и обеспечивает плавную работу. Встроенный топливный бак

Горловина встроенного бака находится в верхней части, что облегчает заправку на воде. Встроенный бак удобен, так как не занимает места в кокпите лодки. На моторах 5 л.с. предусмотрена возможность

подключения внешнего бака. В случае подключения выносного бака никакие пере

делки не требуются. (MFS 5DS)



ГАБАРИТНЫЕ РАЗМЕРЫ

Модель	A	B	C
Высота транца S	1039 мм	435 мм	658 мм
Высота транца L	1166 мм	562 мм	758 мм

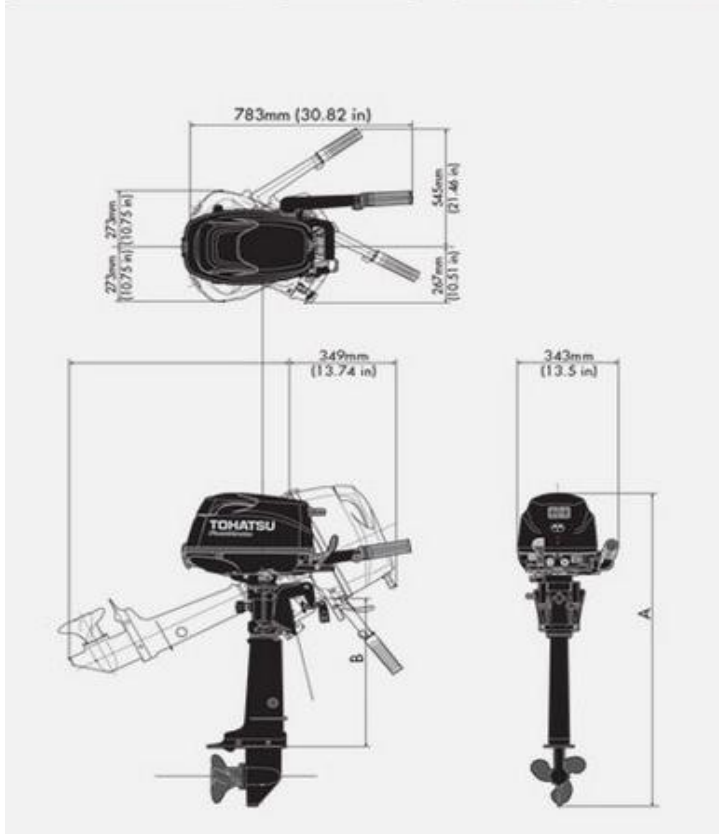

Спецификация

Тип	Four Stroke
Мощность	3.7 кВт (5 л.с.)
Мах. рабочие обороты	4500 - 5500 об./мин
Количество цилиндров	1
Рабочий объем	123 см ³
Диаметр цилиндра / Ход поршня	59 x 45 мм
Генератор	12V 60W 5A (опция)
Система запуска	Ручной стартер
Система смазки	Трохоидный насос
Передаточное число	2.15 : 1
Переключение передач	F-N-R
Тип управления	Ручное
Рекомендуемые свечи	NGK DCPR6E
Рекомендуемое моторное масло	NMMA Certified FC-W® 4-stroke oil SAE 10W-30/40 (SF, SG, SH, SJ)
Масленный бак	0.45 л
Рекоменуемый тип топлива	Неэтилированный Аи-95
Топливный бак	внешний 12л / внутренний 1.3л
Шаг винта (дюймы)	7" - 9"
Соответствие требованиям по токсичности выхлопа	EPA & CARB 3-Star

Комплектация

Модель	DS	S-S	S-L
Электрический стартер	-	-	-
Ручной стартер	Стандарт	Стандарт	Стандарт
Декомпрессор ручного запуска	Стандарт	Стандарт	Стандарт
Страховочный шнур с чекой	Стандарт	Стандарт	Стандарт
Генератор	Опция	Опция	Опция
Выпрямитель тока	Опция	Опция	Опция
Высота транца	381 мм	381 мм	508 мм
Винт	Стандарт	Стандарт	Стандарт
Тахометр	-	-	-
Пульт дистанционного управления	-	-	-
Внешний топливный бак	12 л (опция)	12 л	12 л
Внутренний топливный бак	1.3 л	-	-
Комплект инструментов	Стандарт	Стандарт	Стандарт
Защита от запуска при включенной трансмиссии	Стандарт	Стандарт	Стандарт
Запасная свеча зажигания	Стандарт	Стандарт	Стандарт
Инструкция по эксплуатации	Стандарт	Стандарт	Стандарт

По вопросам продаж и поддержки обращайтесь:

Волгоград +7 (8442) 45-94-42
 Екатеринбург +7 (343) 302-14-75
 Ижевск +7 (3412) 20-90-75
 Казань +7 (843) 207-19-05

Краснодар +7 (861) 238-86-59
 Красноярск +7 (391) 989-82-67
 Москва +7 (499) 404-24-72
 Ниж.Новгород +7 (831) 200-34-65

Новосибирск +7 (383) 235-95-48
 Омск +7 (381) 299-16-70
 Пермь +7 (342) 233-81-65
 Ростов-на-Дону +7 (863) 309-14-65

Самара +7 (846) 219-28-25
 Санкт-Петербург +7 (812) 660-57-09
 Саратов +7 (845) 239-86-35
 Сочи +7 (862) 279-22-65

сайт: tohatsu.pro-solution.ru | эл. почта: tth@pro-solution.ru
 телефон: 8 800 511 88 70